

Doppelendprofiler FPL 520



Optimat | **profi line** | **power line**



HOMAG Doppelendprofiler: Reich an Fähigkeiten, arm an Verschleiß und Wartung

Winkelschneiden, formatieren, profilieren, fälzen und nuten. Der HOMAG Doppelendprofiler ist reich an Fähigkeiten.

Robust und zuverlässig gewährleistet die Maschine feine Qualität in rauen Mengen. Ideal für die Produktion von Fenstern, Türen, Fronten und Füllungen.



OK nach zwei Runden

Zwei Durchläufe - längs und quer - und der Doppelchampion hat alle vier Seiten Ihrer Werkstücke bearbeitet. Hintereinander geschaltet wird die Produktivität enorm gesteigert. Dabei bleibt die Maschine flexibel und ist je nach Anforderung automatisierbar.

Sicher und winkelgenau durch die Maschine

Durchdachte Anschlagnocken transportieren die Werkstücke winkelgenau bei der Querbearbeitung. Diese Nocken sind verstellbar - auf Wunsch auch stufenlos - und laufen bei der Längsbearbeitung einfach in den Kettengliedern vesenkt mit. Sie transportieren selbst profilierte oder Softformingteile sicher und ohne Beschädigung durch die Maschine.



Präzision in Längs und Quer

FPL 525: Maschine mit kurzem Einlauf und Einzugsvorrichtung für die reine Längsbearbeitung.

FPL 526: Maschine mit verlängerter Kettenbahn einsetzbar als Solomaschine für Längs- und Querbearbeitung oder als Zweitmaschine in einer Maschinenstraße für die Querbearbeitung.

Der Aggregatebaukasten – flexibel und stets kompatibel

Wer kann schon alles können? - Ganz einfach: unser Aggregate-Baukastensystem! Für die vielseitigsten Bearbeitungsaufgaben steht Ihnen eine breite Palette an Aggregaten zur Verfügung. Die Baukastenmodule werden ständig aktualisiert um alle Anforderungen Ihrer Produktion zu erfüllen.

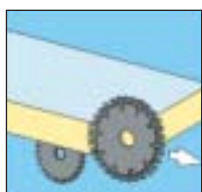

Ritzen/Zerspanen

Perfektes Formatieren ohne Ausrisse auch bei beschichteten oder furnierten Platten. Vorritzaggregat mit Aushebevorrichtung. Zerspaneraggregat mit Kreuzsupport und Absaughauben.

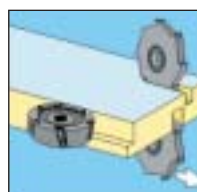

Fräsen

Mit dem Standardfräsaggregat SF20 werden Nuten und Fälze präzise innerhalb der Maschine ohne zusätzlichen Bearbeitungsgang gefräst.



Option:

automatische Verstellung des Standardfräs-
aggregates SF20 horizontal/vertikal über
Bedienterminal.

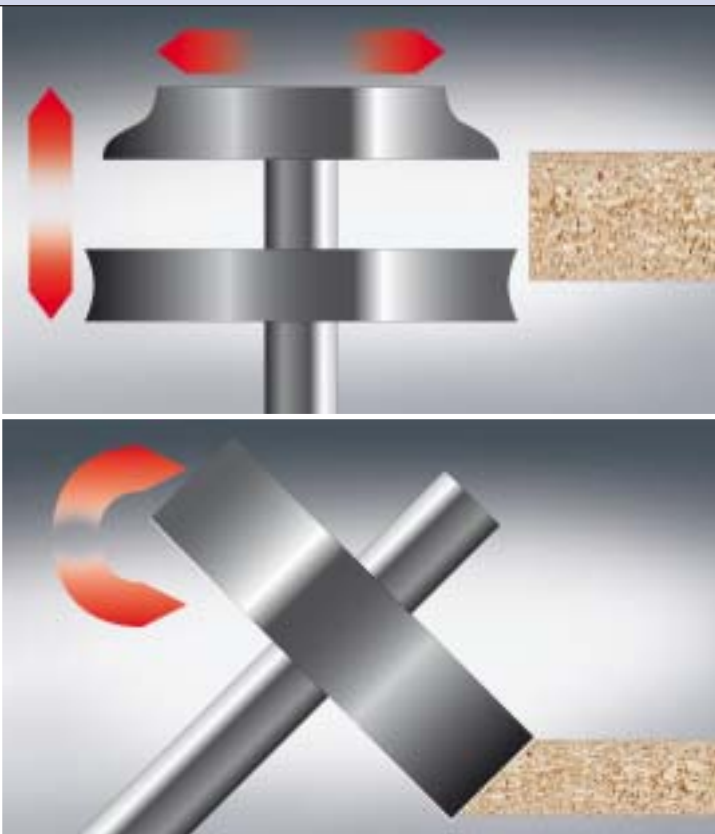

Option:

Schwenkeinrichtung zum
manuellen Schwenken des
Standardfräsaggregats
SF20 über Spindeltrieb.

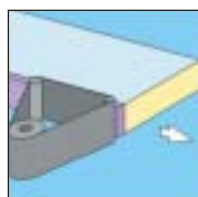

Profilschleifaggregat PS 10

Zum Schleifen von Profilen und geraden Kanten.
Große Bandlänge (2.500 mm), zwei Bandge-
schwindigkeiten, Reinigung des Bandes durch
Blasdüse. Schwenkbereich 30° nach oben und
45° nach unten.

Option: Bandoszillation

Es zahlt sich aus bei HOMAG Kunde zu sein

HOMAG ist überall. Das gut ausgebaute Service-, Vertriebs- und Händlernetz bedeutet kurze Wege, rasche Aktivitäten und intensive Kundennähe – in der ganzen Welt.

Praxisgerechte Schulung

HOMAG Produkte sind einfach zu bedienen, doch eine gründliche Schulung verkürzt die Inbetriebnahmezeiten, erspart unnötige Versuche, erhöht die Fertigkeit der Bediener und steigert die Effizienz.

Hierzu werden mehrsprachige Kundens Schulungen in eigenen Schulungsräumen durchgeführt.



Sorgfältige Wartung

Eine planmäßige, fachgerechte Instandhaltung senkt die Kosten und erhöht die Produktivität der Maschine.

Gleiche Teile, einfaches Handling

Viele Teile, Steuerungselemente und Baugruppen sind bei den Maschinen und Anlagen der HOMAG Gruppe identisch. Dies erleichtert die Bedienung, senkt die Kosten, vereinfacht die Ersatzteilhaltung und beschleunigt die Wartung und den Service – um nur einige wenige Beispiele zu nennen.

Weltweite Ferndiagnose

Alle NC-Maschinen sind ab Werk mit einem Modem ausgestattet, das eine Ferndiagnose ermöglicht. In der HOMAG Servicezentrale werden dann mögliche Fehler gesucht, eingegrenzt und oft bereits per Telefon behoben.

Technische Daten

Optimat FPL 525 (Straßenausführung Maschine I)

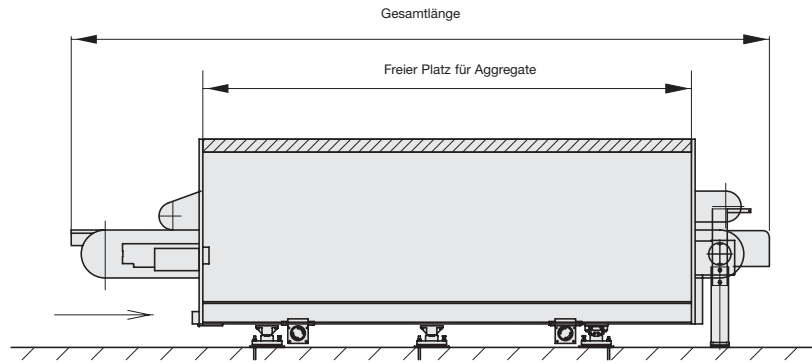

Optimat FPL 526 (Einzelmaschine/ Straßenausführung Maschine II)

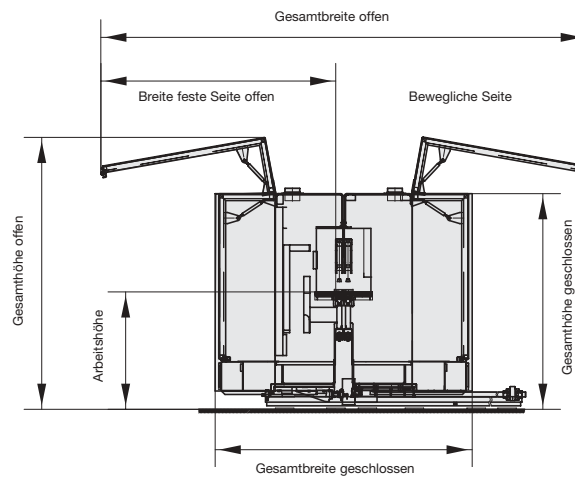
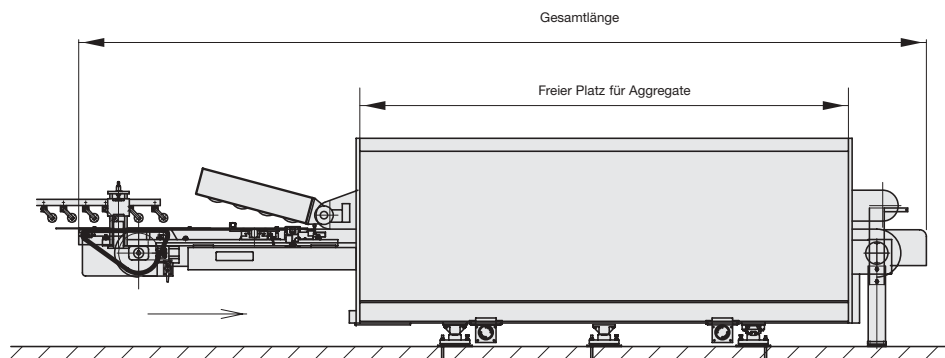

	Länge 4	Länge 6	Länge 8
Maschinenabmessungen			
Gesamtlänge FPL 525 [mm]	3.650	4.650	5.650
Gesamtlänge FPL 526 [mm]	4.650	5.650	6.650
freier Platz für Aggregate [mm]	1.840	2.800	3.760
Leistungsdaten			
Luftgeschwindigkeit [m/s]	28		
Druckverlust [mm/Ws]	250		
Gesamthöhe offen [mm]	2.200		
Gesamthöhe geschlossen [mm]	1.740		
Arbeitshöhe [mm]	950		
Gesamtbreite offen [mm]	3.800 + Arbeitsbreite		
Gesamtbreite geschlossen [mm]	1.950 + Arbeitsbreite		
Breite feste Seite Verkleidung offen [mm]	1.900		

Technische Daten und Fotos sind nicht verbindlich.
Wir behalten uns Änderungen im Zuge der Weiterentwicklung ausdrücklich vor.



Ein Unternehmen der HOMAG Gruppe



HOMAG Holzbearbeitungssysteme AG

Homagstraße 3-5

72296 SCHOPFLOCH

DEUTSCHLAND

Tel. +49 7443 13-0

Fax +49 7443 13 23 00

info@homag.de

www.homag.de

