

### Z500 serie Technische gegevens

Voedingsspanning (driefasig)  
Motorvermogen zaagmotor  
Gewicht

### Z500 série Données techniques

Tension d'alimentation (triphasée)  
Puissance moteur scie  
Poids

400 V, optie/option 230 V  
7 kW (S6), optie/option 9,2 kW (S6)  
890 kg (Z500-3200) - 1080 kg (Z500X3-3800)

#### Hoofdzaag

Diameter zaagblad en boring  
Zaaghoogte bij 90° / 45°  
Toerental T/min  
Schuinstelling zaagblad  
Zaagbreedte rechts van de zaag versie Z500, Z500 EL  
Zaagbreedte rechts van de zaag versie Z500 X1, Z500 X3  
Zaaglangte  
Afmetingen zaagtafel  
Afmetingen rolwagen  
Afmetingen afkorttafel  
Lengte schuinstelbare aanslagbalk op afkorttafel

#### Scie circulaire

Diamètre lame de scie et alésage  
Hauteur de coupe à 90° / 45°  
Vitesse de rotation R.p.m.  
Inclinaison de la scie  
Capacité de coupe en parallèle version Z500, Z500 EL  
Capacité de coupe en parallèle version Z500 X1, Z500 X3  
Longueur de coupe  
Dimensions table de sciage  
Dimensions chariot  
Dimensions table à tronçonner  
Longueur guide butée à tronçonner inclinable

300 - 500 mm, 30 mm  
175 mm / 120 mm  
3000 / 4000 / 5000  
90° - 45°  
1000/1350/1525 mm  
1250/1500 mm  
3200 (optie/option 2500/3800) mm  
985 mm x 710 mm  
3200 (optie/option 2200/3800) mm x 420 mm  
1505 mm x 760 mm  
2295mm (telescopisch/télescopique 3355 mm)

#### Voorritser

Diameter en boring zaagblad voorrits  
Ritsdiepte bij diameter ritszaagblad 120 mm  
Toerental T/min  
Vermogen voorritsmotor

#### Inciseur

Diamètre et alésage lame inciseur  
Profondeur d'incision lame dia. 120 mm  
Vitesse de rotation R.p.m.  
Puissance moteur inciseur

120 mm, 20 mm  
3,5 mm  
8200  
1,3 kW (S6)

### Z500 serie Technical data

Voltage (three phases)  
Three-phase engine  
Weight

### Z500 serie Technische Daten

Spannung (dreiphasig)  
Drehstrom Hauptsägenmotor  
Gewicht

400 V, option/Option 230 V  
7 kW (S6), option/Option 9,2 kW (S6)  
890 kg (Z500-3200) - 1080 kg (Z500X3-3800)

#### Saw

Diameter saw blade and bore  
Cutting depth at 90° / 45°  
RPM  
Sawblade tilting  
Cutting width parallel fence version Z500, Z500 EL  
Cutting width parallel fence version Z500 X1, Z500 X3  
Cutting length  
Dimensions cast iron table  
Dimensions sliding table  
Dimensions cross-cut table  
Length of swiveling cross-cut fence

#### Säge

Durchmesser Sägeblatt und Bohrung  
Schnittiefe bei 90° / 45°  
U/min.  
Schrägverstellung  
Schnittbreite Parallelanschlag Version Z500, Z500 EL  
Schnittbreite Parallelanschlag Version Z500 X1, Z500 X3  
Schnittlänge  
Abmessungen gusseisener Tisch  
Abmessungen Schiebesehlitten  
Abmessung Quertisch  
Länge von schwenkbare Linial auf Quertisch

300 - 500 mm, 30 mm  
175 mm / 120 mm  
3000 / 4000 / 5000  
90° - 45°  
1000/1350/1525 mm  
1250/1500 mm  
3200 (option/Option 2500/3800) mm  
985 mm x 710 mm  
3200 (option/Option 2200/3800) mm x 420 mm  
1505 mm x 760 mm  
2295 mm (telescopic/telescopisch 3355 mm)

#### Scoring unit

Diameter saw blade and bore  
Cutting depth with 120 mm diameter blade  
RPM  
Scoring saw motor power

#### Vorritzsäge

Durchmesser Sägeblatt und Bohrung  
Schnitttiefe mit 120mm Vorritzblatt  
U/min.  
Leistung Vorritzmotor

120 mm, 20 mm  
3,5 mm  
8200  
1,3 kW (S6)

De standaard configuratie kan variëren in functie van tijd en verkoop-punt. Wijzigingen zonder voorafgaande kennisgeving mogelijk.



The standard configuration may vary in time and by point of purchase. Changes possible without notice.

La configuration standard peut varier dans le temps et suivant le distributeur. Des modifications sont possibles sans avis préalable.

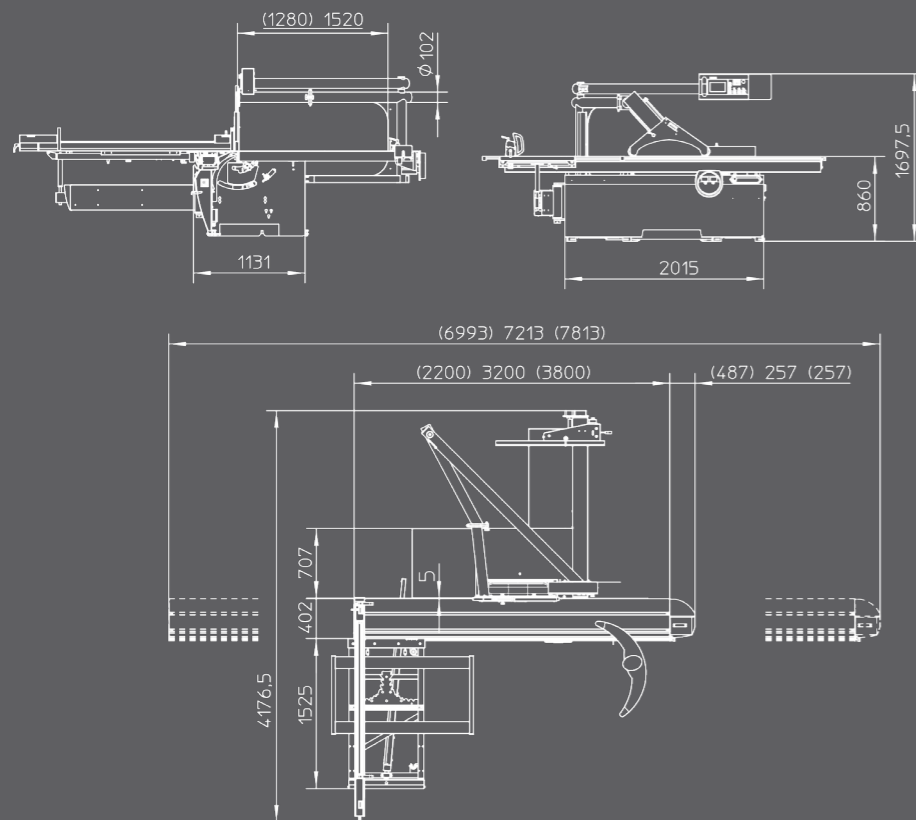
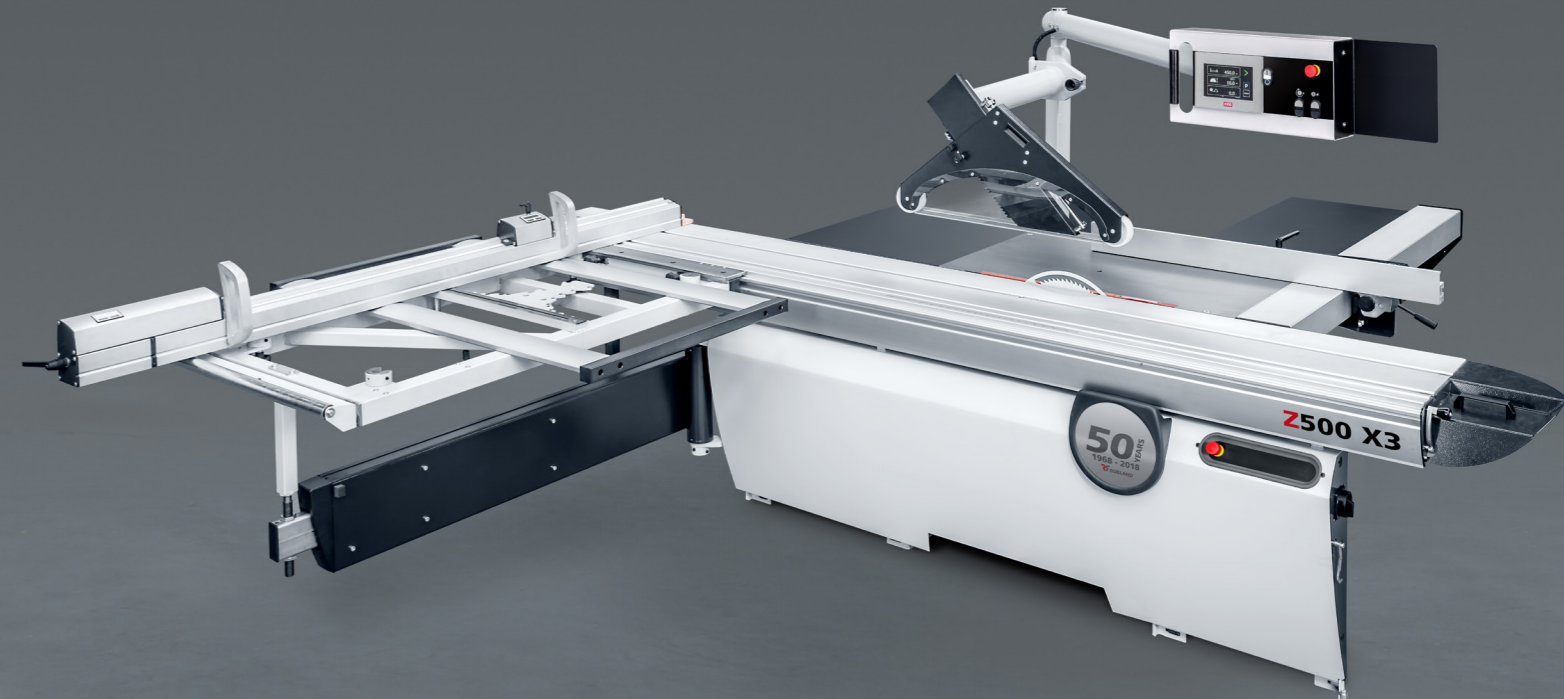
Die Standardkonfiguration kann sich in Zeit und nach dem Händler ändern. Konstruktionsänderungen vorbehalten.



**Robland NV**  
Kolvestraat 44  
8000 Brugge - Belgium  
Tel.: +32 50 458 925  
info@robland.com  
www.robland.com

-  Follow us on Facebook  
facebook.com/Roblandmachines
-  Follow us on Instagram  
instagram.com/robland\_nv
-  Follow us on YouTube  
youtube.com/RoblandInternational

Z500\_2018\_V2\_COPIXA

**Dealer**

---



---



---

**Z500 SERIE**

Nederlands  
Français  
English  
Deutsch

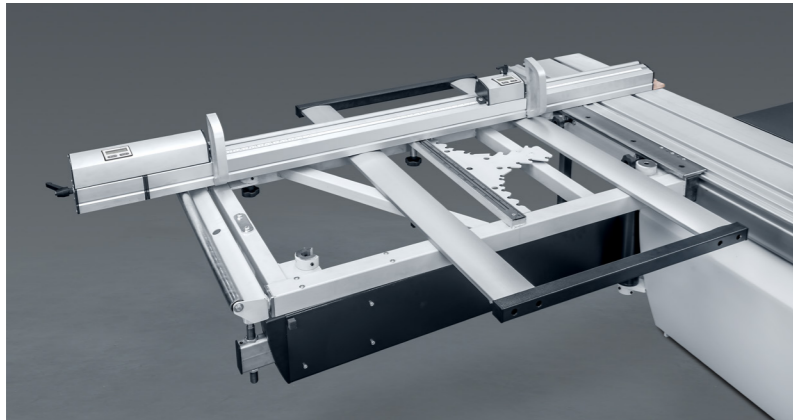

Oriënteerbaar 7" kleuren touchscreen voor de bediening van 1 of 3 assen ter verhoging van precisie en productiviteit, met intuïtieve Robland sturing.

L'écran tactile couleur 7" sur potence pilotant 1 ou 3 axes améliore la précision et la productivité. Le menu de contrôle Robland est très intuitif.

Overhanging 7" colour touch screen for the operation of 1 or 3 axes to increase precision and productivity, with unique, intuitive Robland control software.

Überstehender 7" - Farb-Touchscreen für den Betrieb von 1 oder 3 Achsen zur Steigerung von Präzision und Produktivität, mit intuitiver Robland-Steuerung.

Grote oplegtafel met schuinstelbare aanslagbalk. Het indexstelsel met lengtecorrectie vergemakkelijkt het nauwkeurig zagen van hoeken en verstekken. De optionele digitale aflezing kan dankzij een uniek systeem over de volledige lengte van de stevige aanslagbalk gebruikt worden (0-3355 mm).

Grand cadre à béquille avec guide de tronçonnage inclinable. Le système d'indexation avec correction de longueur facilite le sciage précis des angles et des coupes d'onglet. Grâce à un système unique l'affichage numérique, disponible en option, peut être utilisée sur toute la longueur du guide d'onglet rigide (0-3355 mm).

Large outrigger table with telescopic cross-cut fence. The index system with length correction facilitates accurate sawing of angles and miter cuts. Thanks to a unique system the optional digital reading can be used over the entire length of the rigid stop bar (0-3355 mm).

Große Quertisch mit Gehrunganschlag. Das Indexsystem mit Längenskorrektur erleichtert das exakte Sägen von Winkeln und Gehrungsschnitten. Die optionale Digitaleanzeige kann dank eines einzigartigen Systems über die gesamte Länge der starren Gehrunganschlag (0-3355 mm) verwendet werden.

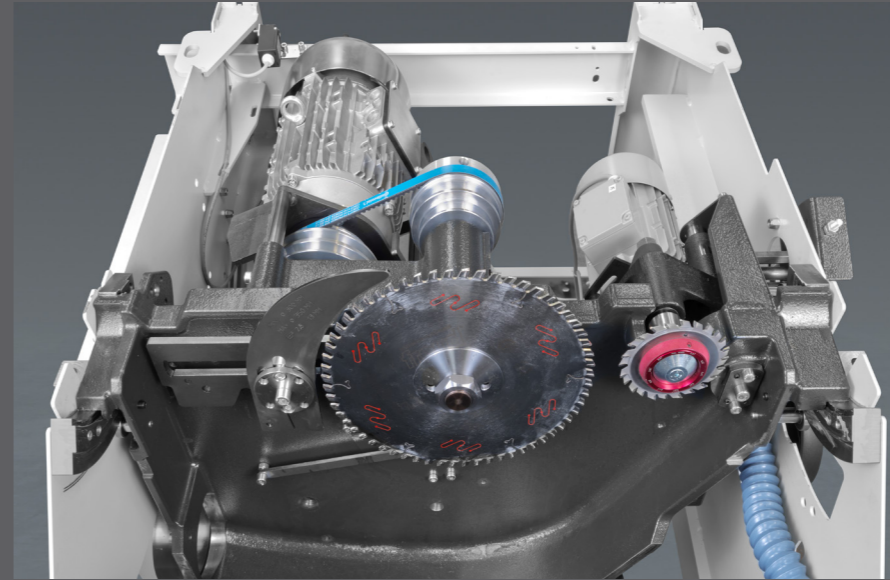

Zaagaggregaat uit gietijzer voor hoge precisie en stabiliteit. Deze hangt in een frame met extra torsiebuis voor nog meer stabiliteit.

Groupe de sciage en fonte pour plus de précision et de stabilité. Il est suspendu dans un cadre avec un tube de torsion supplémentaire pour une rigidité accrue.

Saw aggregate in cast iron for more precision and stability. It is suspended in a frame with an additional torsion tube for increased rigidity.

Sägeaggregat aus Gusseisen für mehr Präzision und Stabilität. Es ist in einem Rahmen mit einem zusätzlichen Torsionsrohr für erhöhte Steifigkeit aufgehängt.



500 mm zaag zonder voorritser geeft een zaaghoogte van 175 mm. Optioneel kan een groeffrees gemonteerd worden.

Scie 500 mm sans inciseur pour une hauteur de coupe de 175 mm. En option, une fraise à rainurer peut être montée.

500 mm saw without scoring blade gives a cutting height of 175 mm. Optionally a groove cutter can be mounted.

500 mm Säge ohne Vorritz. ergibt eine Schnitthöhe von 175 mm. Optional kann ein Nutfräser montiert werden.



350 mm zaag met voorritser. De voorritser heeft een aflezing van de laterale positie naast de regelschroef.

Scie de 350 mm avec inciseur. Une échelle facilite le réglage latéral de l'inciseur.

350 mm saw with scoring blade. A scale next to the control screw facilitates the lateral adjustment of the scoring blade.

350 mm Säge mit Vorritz. Der Vorritz hat eine Ablesung der seitlichen Position neben der Kontrollschraube.

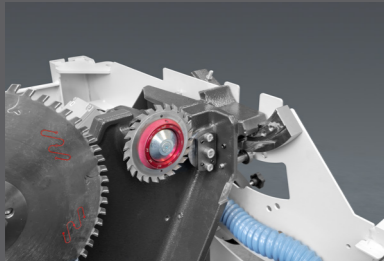

Het zware, gietijzeren zaagaggregaat draait op grote schelpen. Het systeem is onderhoudsvrij en waarborgt levenslange nauwkeurigheid en soepele bewegingen. Het toerental is eenvoudig te veranderen. Er is een ruim aanbod aan motorvermogens.

Groupe scie en fonte à rotation sur coquilles solides. Le système ne nécessite aucun entretien et garantit une précision à vie ainsi que des mouvements fluides. La vitesse de rotation peut être modifiée facilement. Il existe une large gamme de motorisations.

The heavy, cast-iron sawing unit rotates on large shells. The system is maintenance-free and guarantees lifelong accuracy as well as smooth movements. The rotational speed can be changed easily. There is a wide range of engine powers available.

Die schwere gusseiserne Sägeeinheit dreht auf großen Schalen. Das System ist wartungsfrei und garantiert lebenslange Genauigkeit und reibungslose Bewegungen. Die Geschwindigkeit kann leicht geändert werden. Es gibt eine breite Palette von Motorfähigkeiten.

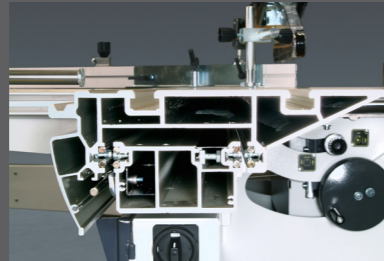

Zeër brede, volledig geanodiseerde rolwagen. Het Robland lagersysteem met harde kogels en geharde stalen ronde baren met automatisch reinigingssysteem zorgt voor een soepele loop. Het ontwerp van de profielen zorgt voor een zeer hoge torsie- en vormstijfheid, waardoor de rolwagen probleemloos jarenlang zware lasten kan dragen.

Très large chariot en alu entièrement anodisé. Le système de roulement Robland à billes sur barres rondes en acier trempé avec système de nettoyage automatique garantit un fonctionnement souple. La conception des profilés assure une torsion et une rigidité très élevées, de sorte que le chariot peut facilement supporter des charges lourdes.

The very wide sliding table is completely anodized. The Robland bearing system with hard balls on hardened steel round bars and automatic cleaning system ensures a smooth operation. The design of the profiles ensures a very high torsion and rigidity, so that the sliding table can easily take heavy loads for many years.

Sehr breiter, voll eloxierter Wagen. Das Robland Lagersystem mit harten Kugeln und gehärteten Stahlrundstäben mit automatischem Reinigungssystem sorgt für einen ruhigen Lauf. Die Konstruktion der Profile sorgt für eine sehr hohe Torsion und Steifigkeit, so dass der Wagen jahrelang problemlos schwere Lasten tragen kann.

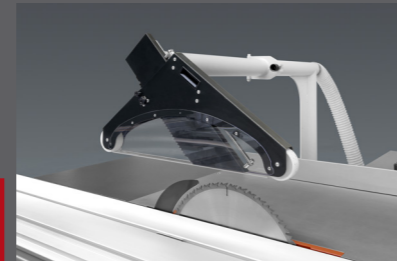

Voor een optimale veiligheid en stofafzuiging past de overhangende zaagkap zich automatisch aan in functie van de hoogte van het werkstuk. De arm is eenvoudig weg te draaien. De schuinstaande steunarm (bij X1 en X3) laat het doorzagen toe van langere werkstukken met een breedte tot 850 mm.

Pour une sécurité et une extraction de poussière optimales, la protection sur potence s'ajuste automatiquement à la hauteur de la pièce. Le bras est facile à détourner. Le bras de support déporté (sur X1 et X3) permet de scier des pièces plus longues d'une largeur maximale de 850 mm.

For optimum safety and dust extraction, the overhanging saw guard automatically adjusts to the height of the workpiece. The arm is easy to turn away. The angled support arm (for X1 and X3) allows the sawing of longer workpieces with a width of up to 850 mm.

Für optimale Sicherheit und Staubabsaugung passt sich der überstehende Sägeblattschutz automatisch der Werkstückhöhe an. Der Arm ist leicht abzuwenden. Der abgewinkelte Tragarm (für X1 und X3) ermöglicht das Sägen längerer Werkstücke mit einer Breite von bis zu 850 mm.



Bedieningspaneel Z500 M met analoge uitlezing van de hoek van het zaagblad en ledaanduiding van het toerental: 3000 / 4000 / 5000 tpm.

Panneau de commande Z500 M avec lecture analogique de l'angle de la lame et indication par LED de la vitesse: 3000/4000/5000 rpm.

Control panel Z500 M with analog readout of the angle of the saw blade and LED indication of the speed: 3000/4000/5000 rpm.

Bedienfeld Z500 M mit analoger Anzeige der Sägeblattneigung und LED-Anzeige der Drehzahl: 3000/4000/5000 U / min.



Bedieningspaneel Z500 EL met optionele digitale aflezing van hoogte en hoek van het zaagblad voor meer comfort en een hogere precisie.

Panneau de commande Z500 EL avec affichage numérique en option de la hauteur et de l'angle de la lame de scie pour plus de confort et une précision supérieure.

Control panel Z500 EL with optional digital readout of height and tilt of the saw blade for more comfort and higher precision.

Bedienfeld Z500 EL mit optionaler digitaler Anzeige von Höhe und Neigung des Sägeblatts für mehr Komfort und höhere Präzision.



Robuuste gietijzeren parallelgeleider met fijnregeling voor een nauwkeurig zaagresultaat. De optionele digitale aflezing verhoogt het gebruiksgemak en de nauwkeurigheid (+/- 0.1mm). Voor de verwerking van extra grote platen kan de aanslag eenvoudig onder het tafelloppervlak worden gedraaid.

Guide parallèle robuste en fonte avec réglage fin pour un résultat de coupe précis. L'affichage numérique en option augmente la facilité d'utilisation et la précision (+/- 0,1 mm). Pour le traitement de très grandes plaques, la butée peut être aisément tournée sous la surface de la table.

Robust cast iron parallel guide with fine adjustment for an accurate cutting result. The optional digital reading increases ease of use and accuracy (+/- 0.1mm). For the processing of extra-large plates, the guide can easily be turned under the table surface.

Robuste Grauguss-Parallelführung mit Feineinstellung für ein präzises Schnittergebnis. Die optionale digitale Anzeige erhöht die Benutzerfreundlichkeit und Genauigkeit (+/- 0,1 mm). Für die Bearbeitung von extra großen Platten kann der Anschlag einfach unter die Tischoberfläche gedreht werden.



Ledstrip licht op bij draaiende voorritser. Bij de X-1 en X-3 versie zakt de voorritser automatisch weg telkens deze wordt uitgezet om bij een volgend gebruik naar de laatste positie terug te keren.

Bande de LED allumée lors de l'utilisation de l'inciseur. Sur les versions X-1 et X-3, l'inciseur descend automatiquement lors de sa mise hors tension pour revenir à sa dernière position lors de sa prochaine utilisation.

LED strip lights up when using scoring blade. On the X-1 and X-3 versions, the scorer is automatically lowered when it is turned off to return to its last position when it is used again.

LED-Leiste leuchtet bei Verwendung von Vorritzsäg. Bei den Versionen X-1 und X-3 wird der Vorritz beim Ausschalten automatisch runtergesetzt, um bei der nächsten Verwendung zur letzten Position zurückzukehren.